

**blue line**  
*blue line*

**CAMPER**

**Manual del Usuario**

*User's handbook*

**Manuel de l'utilisateur**

*Benutzerhandbuch*

**Manuale Per l'utente**

*Manual do utilizador*

**ES**

**EN**

**FR**

**GE**

**IT**

**PT**



## Funcionamiento del panel de control

<b>FUNCIONAMIENTO VENTILADOR</b> Verde - mínimo Naranja - medio Rojo - máximo	<b>TIEMPOS FUNCIONAMIENTO BOMBA</b> Verde - 10 sg. Naranja - 20 sg. Rojo - 30 sg.	<b>TEMPORIZADOR APAGADO DE EQUIPO</b> ◆◆◆◆ - 6 h. aprox. ◆◆ - 3 h. aprox. ◆ - 1 h. Aprox.	<b>LUZ ROJA</b> Encendido = bajo nivel de agua	<b>LUZ NARANJA</b> Testigo temporizador
--	--	--	---	--

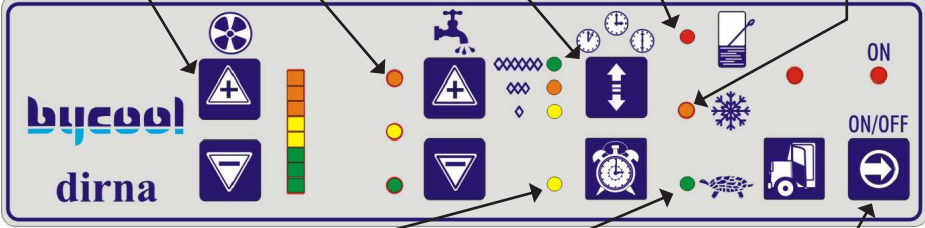

<b>DESPERTADOR</b> Programación en pasos de 1/2h, hasta un máx. de 2h.	<b>LUZ VERDE</b> <u>Intermitencia rápida</u> Periodo marcha bomba <u>Intermitencia lenta</u> Periodo parada bomba	<b>ENCENDIDO - APAGADO</b> Condiciones iniciales: - Velocidad mín. ventilador - Bomba 10 sg. - Temporizador apagado
---	---	---

## Funcionamiento Mando a distancia

### COMO ACTIVAR EL MANDO POR PRIMERA VEZ O CUANDO SE DESCONECTA LA BATERÍA

1º Apagar el equipo, tecla  panel (led ON apagado).

2º Mantener pulsada durante 6 segundos la tecla  indicada del panel hasta que dejen de parpadear todos los led y solo parpadeen los de rombos:



3º Pulsar la tecla ON/OFF del mando a distancia, y observar el apagado y encendido del equipo. Si esto sucede el mando habrá sido dado de alta.

### ATENCIÓN

Evitar que los botones queden pulsados, SE BLOQUEARÁ EL MANDO



### FUNCIONES TECLAS MANDO

- 1.- Encendido / apagado del equipo.
- 2.- Aumento / disminución tiempos activación bomba.
- 3.- Disminución velocidad del ventilador.
- 4.- Aumento velocidad del ventilador.

## RECOMENDACIONES GENERALES

- Antes de emprender un viaje o al inicio del descanso nocturno, verificar contenido de agua depósito, teniendo en cuenta que el consumo apróx.es de 1.5 l/h.
- Limpiar cada 2 meses o según necesidad, el filtro de humedad (1), el depósito de filtro (2) y la rejilla de entrada de aire (3). (Ver foto última pág.)
- El filtro de humedad (1) deberá cambiarse al menos cada 2 años, o antes si las circunstancias ambientales lo requieren.
- En invierno es conveniente descargar el agua del circuito, para evitar daños por posibles heladas. Tanto en invierno, como al limpiar a presión con manguera, tapar entrada de aire con piezas (A), que el instalador debe entregar al usuario. No olvidar desmontar dicha pieza, al reinicio del funcionamiento del equipo. (Última pág.)
- Si es necesario abatir la cabina, una vez apagado el aparato, esperar de 3 a 4 min. para el retorno completo del agua al depósito principal.

## TRATAMIENTO DEL AGUA

Deberá observarse obligatoriamente el cumplimiento de las normas que a continuación se exponen:

- El evaporativo **BYCOOL** lleva incluido un producto (4) (Ver foto última pág.) para el tratamiento del agua (dirna WT-20), elaborado de acuerdo con las normativas actuales, que mantiene durante 6 meses las condiciones idóneas del agua, reduciendo la formación de incrustaciones producidas por las impurezas y la corrosión, al tiempo que evita la proliferación de hongos, bacterias, etc. que podrían ser perjudiciales para la salud.
- El producto va situado en el tapón de vaciado del depósito, de forma que esté siempre en contacto con el agua existente en la parte baja del circuito. El cambio, se realiza desenroscando el tapón inferior y sustituyendolo por otro (ref.091.024.0005).
- Para adquirir el producto de recambio, dirijase al proveedor del acondicionador o contactando con dirna s.a en el teléfono que aparece en la contraportada de éste manual.

## ¡ATENCIÓN!

**EL DEPÓSITO DEBERÁ LLENARSE SIEMPRE CON AGUA POTABLE.** No agregar al agua productos odorizantes, ni cualquier otro que no sea autorizado por el fabricante del equipo.

- Al menos cada 6 meses, deberá realizarse una limpieza a fondo de todo el circuito de agua, mediante el siguiente procedimiento:
  - a- Vaciar todo el circuito de agua, desmontando el tapón inferior del depósito que contiene el producto de mantenimiento dirna WT-20.
  - b- Rellenar nuevamente, aproximadamente a la mitad de la capacidad del depósito, con una solución de agua potable e Hipoclorito Sódico (20% de lejía doméstica). Poner en marcha el aparato, a velocidad del aire mínima y tiempo de funcionamiento de la bomba de agua máximo y mantenerlo en funcionamiento durante aproximadamente 2 horas.
  - c- Vaciar completamente el circuito y enjuagar enérgicamente, con agua a presión, el depósito principal para eliminar los residuos depositados en la operación anterior.
  - d- Si se va a utilizar de nuevo el acondicionador, rellenar el circuito con agua potable y añadir una nueva carga del producto de mantenimiento WT-20.

**DESPERTADOR:** al pulsar la tecla 1 vez se enciende la luz roja, 2ª vez que se pulse, suena un pitido (1/2 hora), 3ª vez que se pulse, suenan dos pitidos (1 hora), 4ª vez que se pulse, suenan tres pitidos (1 y ½ hora), 5ª vez que se pulse, suenan cuatro pitidos (2 horas). En caso de seguir pulsando se volverá al principio.

**NOTA IMPORTANTE:** Será responsabilidad exclusiva del usuario el cumplimiento de todas las normas anteriormente indicadas, en especial las relativas al uso y tratamiento del agua para asegurar, tanto el buen funcionamiento de equipo, como las condiciones higiénicas y sanitarias.

En caso de incumplimiento, **DIRNA S.A.** se exime de cualquier responsabilidad.

## Functioning of control

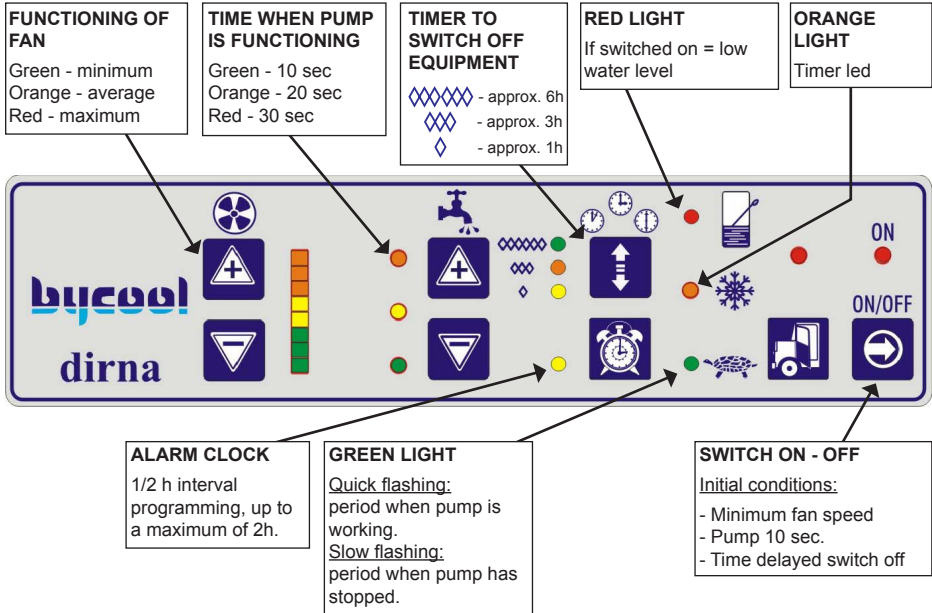

## Functioning of remote control

### HOW TO ACTIVATE REMOTE CONTROL FOR THE 1ST TIME OR WHEN BATTERY IS DISCONNECTED

1° Switch equipment off, button (led ON turned off).

2° During 6 seconds push button indicated on panel until all leds stop flashing except those with rhombus



3° Push ON/OFF button of remote control. If equipment is switched on and off, remote control will have been activated successfully.



### WARNING

Buttons should not remain pushed otherwise **REMOTE CONTROL WILL BE BLOCKED**

### FUNCTIONS OF BUTTONS

- 1.- Switching on / off of equipment.
- 2.- Increase / decrease of pump activation times.
- 3.- Decrease of fan speed.
- 4.- Increase of fan speed.

## GENERAL GUIDELINES

- Before travelling or sleeping, check water level of tank, taking into account that approximate consumption is 1.5 l/h.
- Every 2 months or according to needs, clean humidity filter (1), filter tank (2) and screen of air inlet (3). (See photo on last page)
- Humidity filter (1) will have to be changed at least every 2 years or before if environmental circumstances require it.
- In winter it is convenient to remove water from circuit to avoid damages due to possible frost. In winter and in case of pressure cleaning with a hose, cover air inlet with parts (A), delivered by the installer to the user. Do not forget to disassemble these parts when equipment is switched back on. (On last page)
- If it is necessary to fold cabin down, after switching equipment off, wait between 3 to 4 min. to allow water to fully return to main tank.

## WATER TREATMENT

The following norms must be observed:

- **BYCOOL** evaporation system contains a product (4) (See photo on last page) for water treatment (dirna WT-20), elaborated in accordance with current norms, which maintains water in ideal conditions for 6 months and reduces incrustation formation produced by impurities and corrosion, while it avoids proliferation of fungi, bacterium, etc. that could be harmful to health.
- The product is situated in drain lid of tank, so that it is always in contact with water present in lower part of the circuit. In order to change it, lower lid has to be unscrewed and replaced by another one (ref. 091.024.0005).
- To purchase replacement product, please contact air conditioner supplier or dirna s.a by calling the number indicated on last page of handbook.

## ATTENTION!

**TANK SHOULD ALWAYS BE FILLED WITH DRINKING WATER.** Do not add to water odorant products or any other not authorised by equipment manufacturer.

- At least every 6 months, a full cleaning of all the water circuit will have to be done, following the instructions below:
  - a- Empty all the water circuit, removing lower tank cap that contains maintenance product, dirna WT-20.
  - b- Refill it, up to approximately half tank capacity, using a solution of drinking water and bleaching soda (20% of house bleach). Switch equipment on, at minimum air speed and maximum operation time of water pump and leave it running for approximately 2 hours.
  - c- Completely empty circuit and rinse main tank thoroughly using pressured water to eliminate residues left by previous operation.
  - d- If air conditioner is going to be used, refill circuit using drinking water and add a new dose of maintenance product, WT-20.

**ALARM CLOCK:** when button is pushed once, red light is switched on. If pushed twice, a whistle will blow (1/2 hour); if pushed thrice, two whistles will blow (1 hour); if pushed four times, three whistles will blow (1h ½) and if pushed five times, four whistles will blow (2 hours). If user carries on pushing button, it will go back to beginning.

**IMPORTANT NOTE:** Observance of previously mentioned norms is the user's sole responsibility, in particular those related to water use and treatment to ensure both the equipment operation and hygiene and health conditions.

In case they should not be respected, **DIRNA S.A.** is exempted from any responsibility.

## Fonctionnement du panneau de controle

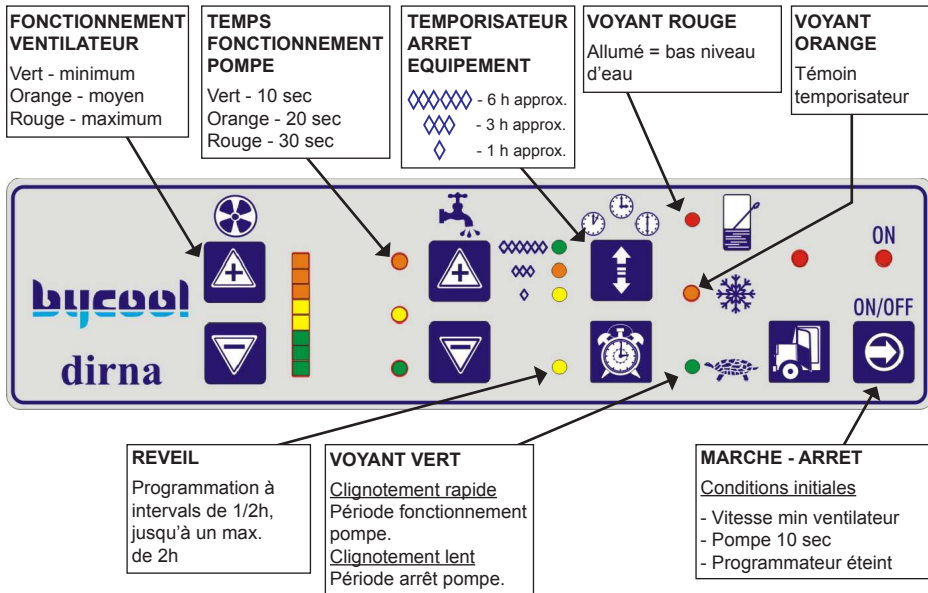

## Fonctionnement commande a distance

### COMMENT ACTIVER LA COMMANDE POUR LA PREMIERE FOIS OU LORSQUE LA BATTERIE EST DECONNECTEE

1° Arrêter équipement, touche du panneau (témoin ON éteint).

2° Maintenir appuyée pendant 6 sec. la touche indiquée sur le panneau jusqu'à ce que tous les témoins arrêtent de clignoter sauf ceux des losanges



3° Appuyer sur la touche ON/OFF de la commande à distance, l'équipement devrait alors s'arrêter et se mettre en marche. Si cela est le cas, la commande aura correctement été activée



### FONCTIONS DES TOUCHES

#### ATTENTION

Eviter que les touches restent enfoncées car cela **BLOQUERA LA COMMANDE.**

- 1.- Mise en marche / arrêt de l'équipement
- 2.- Augmentation / diminution des temps d'activation de la pompe
- 3.- Diminution de la vitesse du ventilateur.
- 4.- Augmentation de la vitesse du ventilateur.

## CONSEILS GENERAUX

- Avant d'entreprendre un voyage ou au début du repos nocturne, vérifier le contenu d'eau du réservoir, en tenant compte du fait que la consommation approximative est de 1,5 l/h.
- Nettoyer tous les 2 mois ou selon les besoins le filtre d'humidité (1), le réservoir du filtre (2) et la grille d'entrée d'air (3). (Voir photo, dernière page).
- Le filtre d'humidité (1) devra être changé au moins tous les 2 ans ou avant si les circonstances environnementales le requièrent.
- En hiver, il est conseillé de décharger l'eau du circuit afin d'éviter des dommages dus à d'éventuelles gelées. Aussi bien en hiver que lors d'un nettoyage à pression avec un tuyau, couvrir l'entrée d'air avec les pièces (A), que l'installateur doit remettre à l'utilisateur. Ne pas oublier de démonter lesdites pièces au moment où l'équipement sera remis en fonctionnement. (Voir photo, dernière page).
- S'il est nécessaire de rabattre la cabine, une fois l'appareil éteint, attendre 3 à 4 minutes pour permettre le retour complet de l'eau au réservoir principal.

## TRAITEMENT DE L'EAU

Les normes exposées ci-dessous devront obligatoirement être observées:

- Le système d'évaporation **BYCOOL** contient un produit (4) (Voir photo, dernière page) destiné au traitement de l'eau (dirna WT-20), élaboré conformément aux normes actuelles, qui maintient pendant 6 mois les conditions idéales de l'eau, en réduisant la formation d'incrustations produites par les impuretés et la corrosion, en même temps qu'il évite la prolifération de champignons, bactéries, etc. qui pourraient nuire la santé.
- Le produit est situé dans le bouchon de vidange du réservoir, de façon à ce qu'il soit toujours en contact avec l'eau existante dans le bas du circuit. Le changement, est réalisé en dévissant le bouchon inférieur et en le remplaçant par un autre (réf. 091.024.0005).
- Pour acheter le produit de rechange, se diriger au fournisseur du climatiseur ou contacter dirna s.a. à travers le numéro de téléphone qui apparaît au dos de ce manuel.

## ATTENTION!

**LE RESERVOIR DEVRA TOUJOURS ETRE REMPLI AVEC DE L'EAU POTABLE.** Ne pas ajouter à l'eau de produits odorants, ni tout autre n'étant pas autorisé par le fabricant de l'équipement.

- Au moins tous les 6 mois, un nettoyage à fond de tout le circuit d'eau devra être réalisé, selon la procédure suivante:
  - a- Vider tout le circuit d'eau, en démontant le bouchon inférieur du réservoir qui contient le produit d'entretien dirna WT-20.
  - b- Remplir à nouveau jusqu'à environ la moitié de la capacité du réservoir avec une solution d'eau potable et de mélange adoucissant (20% d'eau de javel domestique). Mettre en marche l'appareil, au minimum de la vitesse de l'air et au maximum du temps de fonctionnement de la pompe à eau et le maintenir en fonctionnement pendant environ 2 heures.
  - c- Vider complètement le circuit et rincer énergiquement le réservoir principal avec de l'eau à pression afin d'éliminer les résidus déposés lors de l'opération antérieure.
  - d- Si le climatiseur va de nouveau être utilisé, remplir le circuit avec de l'eau potable et ajouter une nouvelle dose du produit d'entretien WT-20.

**REVEIL:** lorsque l'utilisateur appuie sur la touche une fois, le voyant rouge s'allume; deux fois, un timbre sonne (1/2 heure); trois fois, deux timbres (1 heure); quatre fois, trois timbres (1h½) et cinq fois, quatre timbres (2 heures). Si l'utilisateur continue d'appuyer, il reviendra au début.

**NOTE IMPORTANTE:** L'accomplissement de toutes les normes indiquées ci-dessus sera la responsabilité exclusive de l'utilisateur, en particulier celles relatives à l'utilisation et au traitement de l'eau afin d'assurer aussi bien le bon fonctionnement de l'équipement que les conditions d'hygiène et sanitaires.

Dans le cas d'une non-observation, **DIRNA S.A.** est dérogée de toute responsabilité.

## Funktionsweise der bedienschalttafel

<b>VENTILATOR-BETRIEB</b> Grün - minimal Orange - mittel Rot - maximal	<b>DAUER DES PUMPENBETRIEBS</b> Grün - 10 sek. Orange - 20 sek. Rot - 30 sek.	<b>ZEITSCHALTUHR ZUM ABSCHALTEN DES GERÄTS</b> ◆◆◆◆ - ca. 6 Std. ◆◆ - ca. 3 Std. ◆ - ca. 1 Std.	<b>ROTES LICHT</b> Leuchtet = niedriger Wasserstand	<b>ORANGENES LICHT</b> Anzeige Zeitschaltuhr
---	--	--	--	---

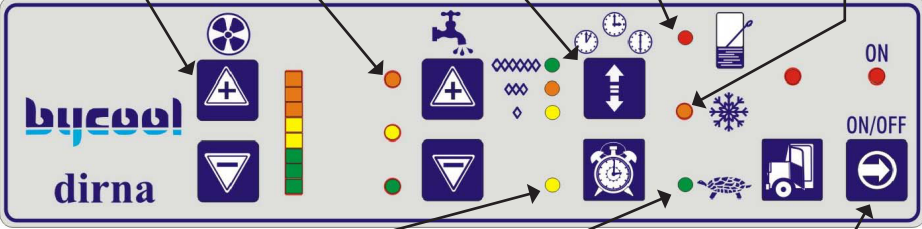

<b>WECKUHR</b> Halbstündliche Intervallprogrammierung bis zu maximal 2 Std.	<b>GRÜNES LICHT</b> <u>Schnelles Blinken:</u> Pumpe läuft. <u>Langsames Blinken:</u> Pumpe steht still	<b>EINSCHALTEN-AUSSCHALTEN</b> <u>Startbedingungen</u> - Mindestgeschwindigkeit ventilator - Pumpe 10 Sek. - Ausgeschaltete Zeitschalter
--	--	--

## Funktionsweise der fernbedienung

**WIE MAN DIE FERNBEDIENUNG ERSTMALIG ODER, FALLS DIE BATTERIE ABGESCHALTET IST, AKTIVIERT**

1° Gerät ausschalten, Knopf  Bedienschalttafel (Leuchtanzeige ON ausgeschaltet).

2° Den angegebenen Knopf  auf der Bedienschalttafel 6 Sekunden gedrückt halten, bis alle Leuchtanzeigen aufgehört haben zu blinken und nur noch die der Rauten blinken.



3° Den ON/OFF Knopf der Fernbedienung drücken. Beobachten Sie, ob sich das Gerät ein- und ausschaltet. Wenn dies der Fall ist, dann ist die Fernbedienung aktiviert worden



### KNOPFFUNKTIONEN

#### ACHTUNG

Vermeiden Sie das Gedrückthalten der Knöpfe, **DA SONST DIE FERNBEDIENUNG BLOCKIERT WIRD**

- 1.- Gerät ein- / ausschalten.
- 2.- Pumpenaktivierungszeiten erhöhen / reduzieren.
- 3.- Ventilatorgeschwindigkeit reduzieren.
- 4.- Ventilatorgeschwindigkeit erhöhen.



## ALLGEMEINE EMPFEHLUNGEN

- Vor Antritt einer Reise oder bei Beginn der Nachruhe muss der Inhalt des Wassertanks überprüft und dabei berücksichtigt werden, dass der Wasserverbrauch sich auf ca. 1,5 l/Std. beläuft.
- Alle zwei Monate oder öfter, wenn erforderlich, muss das Feuchtigkeitsfilter (1), der Filterbehälter (2) sowie das Lufteintrittsgitter (3) gereinigt werden (siehe Foto auf der letzten Seite).
- Das Feuchtigkeitsfilter (1) muss mindestens alle 2 Jahre erneuert werden oder auch früher, falls die Umweltbedingungen dies so erfordern.
- Im Winter ist es angebracht, das in den Leitungen enthaltene Wasser abzulassen, um Schäden durch einfrierendes Wasser zu vermeiden. Im Winter als auch bei der Reinigung mit Schlauch und Wasserstrahl muss die Lufteintrittsöffnung mit den Teilen (A) abgedeckt werden, welche der Installateur dem Benutzer auszuhändigen hat. Bei erneuter Inbetriebnahme der Anlage darf nicht vergessen werden, diese Teile wieder abzunehmen. (Auf der letzten Seite).
- Falls es erforderlich sein sollte, das Führerhaus abzukippen muss nach Stillsetzung der Anlage 3 bis 4 Min. gewartet werden, damit das ganze im Rohrleitungssystem enthaltene Wasser Zeit hat, in den Hauptbehälter zurückzulaufen.

## WASSERAUFBEREITUNG

Folgende Richtlinien müssen unweigerlich befolgt werden:

- Die **BYCOOL-VERDAMPFER**-Klimaanlage ist mit einem auf der letzten Seite wiedergegebenen Foto veranschaulichten Produkt (4) ausgestattet, welches zur Wasser-Aufbereitung dient und "dirna WT 20" genannt und gemäss den derzeit gültigen Richtlinien hergestellt wird und welches 6 Monate lang das Wasser unter den bestmöglichen Betriebsbedingungen erhält, indem es die Bildung von Ansätzen verhindert, welche durch die Unreinheiten und die Korrosion entstehen, während es gleichzeitig den Pilzbewuchs, sowie die bakterielle Verseuchung verhindert, welche sich als gesundheitsschädlich erweisen könnten.
- Das Produkt ist in der Tank-Ablafschraube enthalten, so dass es dauernd in Berührung mit dem am unteren Teil des Rohrleitungssystems befindlichen Wasser steht. Der Austausch erfolgt durch Ausschrauben des Ablafstopfens und Ersatz desselben durch einen neuen (Bzg. 091.024.0005). Für eine Ersatzpatrone dieses Produktes wenden Sie sich bitte an den Lieferanten des Klimagerätes oder setzen Sie sich direkt mit Dirna s.a. unter der Telefonnummer in Verbindung, welche auf der Umschlagrückseite dieses Handbuches angegeben wird.

## ACHTUNG!

**DER TANK MUSS IMMER MIT TRINKWASSER BEFÜLLT WERDEN.** Dem Wasser dürfen keine Duftvermittler noch irgend ein anderes Produkt zugesetzt werden, welches nicht zuvor vom Hersteller des Gerätes genehmigt worden ist.

- Mindestens alle 6 Monate muss das ganze Rohrleitungssystem folgendermassen gründlich gereinigt werden:
  - a- Zuerst muss das ganze System dadurch entleert werden, dass der untere Ablafstopfen des Tanks entfernt wird, welcher das Wartungsprodukt dirna WT-20 enthält.
  - b- Anschliessend muss der Tank ungefähr bis zur Hälfte seines Inhaltes mit einer Lösung aus Trinkwasser und Natriumhypochlorid (20% Eau de Javelle) gefüllt werden. Anschliessend soll das Gerät bei Mindest-Luftgeschwindigkeit und höchstmöglicher Betriebsdauer der Wasserpumpe in Gang gesetzt werden und während ca. 2 Stunden lang in Gang gelassen werden.
  - c- Anschliessend soll das System wieder vollständig entleert und der Haupttank energisch mit Druckwasser ausgespült werden, um die bei der vorgenannten Reinigung gelösten Rückstände auszuschwemmen.
  - d- Soll das Klimagerät sofort wieder in Betrieb gesetzt werden, muss das System mit Trinkwasser befüllt und ein neuer Zusatz des Instandhaltungsproduktes WT-20 dem eingefüllten Wasser zugesetzt werden.

**WECKUHR:** bei erstmaligem Drücken des Knopfes schaltet sich das rote Licht ein. Bei zweimaligem Drücken ertönt ein Piepzeichen (1/2 Stunde); bei dreimaligem Drücken, ertönen zwei Piepzeichen (1 Stunde); bei viermaligem Drücken, ertönen 3 Piepzeichen (1 und ½ Stunden); bei fünfmaligem Drücken, ertönen vier Piepzeichen (2 Stunden). Wird der Knopf weiterhin gedrückt, beginnt dieser Prozess erneut.

**WICHTIGER HINWEIS:** Für die Erfüllung sämtlicher oben genannten Richtlinien ist ausschliesslich der Gebraucher verantwortlich, insbesondere für alle jene, die sich auf den Gebrauch und die Aufbereitung des Wassers zur Sicherstellung einer tadellosen Funktion der Anlage sowie auf die hygienischen und sanitären Bedingungen eines einwandfreien Betriebes beziehen.

Im Falle der Nichterfüllung dieser Vorschriften lehnt **DIRNA S.A.** jegliche Verantwortlichkeit ab.

## Funzionamento del pannello di controllo

<b>FUNZIONAMENTO DEL VENTILATORE</b> Verde: minimo Arancione: medio Rosso: massimo	<b>TEMPI DI FUNZIONAMENTO DELLA POMPA</b> Verde: 10 sec. Arancione: 20 sec. Rosso: 30 sec.	<b>TEMPORIZZATORE SPENTO DELL'APPARECCHIO</b> - 6 o. appros. - 3 o. appros. - 1 o. Appros.	<b>LUCE ROSSA</b> Acceso: basso livello d'acqua	<b>LUCE ARANCIONE</b> Spia del temporizzatore
---	---	---	--	--

<b>SVEGLIA</b> Programmazione a intervalli ½ ora fino a un massimo di 2 ore	<b>LUCE VERDE</b> - <u>Intermittente veloce:</u> Periodo di funzionamento della pompa. - <u>Intermittente lenta:</u> Periodo di fermata della pompa	<b>ACCESO-SPENTO</b> Condizioni iniziali: - Velocità minima del ventilatore - Pompa 10 sec. - Temporizzatore spento.
--	---	--

## Funzionamento del telecomando

### COME ATTIVARE IL TELECOMANDO LA PRIMA VOLTA O QUANDO SI STACCA LA BATTERIA

- 1° Spegniamo l'apparecchio, tasto del pannello (led ON spento).
- 2° Manteniamo premuto durante 6 secondi il tasto del pannello fino a che smettano di lampeggiare tutti i led e lampeggiare solo i rombi
  1. Verde
  2. Arancione
  3. Rosso
  4. Verde
- 3° Premiamo il tasto ON/OFF del telecomando e osserviamo l'accendersi e spegnersi dell'apparecchio. Il telecomando adesso è attivo.



### ATTENZIONE

Dobbiamo evitare che i tasti rimangano premuti, altrimenti il telecomando si bloccherà.

### FUNZIONI DEI TASTI

- 1.- Accendere/spegnere l'apparecchio.
- 2.- Aumentare/diminuire i tempi di attivazione della pompa.
- 3.- Diminuire la velocità del ventilatore.
- 4.- Aumentare la velocità del ventilatore.

## RACCOMANDAZIONI GENERALI

- Prima di intraprendere un viaggio, o all'inizio di un riposo notturno, verificare la quantità d'acqua contenuta nel deposito, tenendo conto che il consumo è approssimativamente di 1,5 l/h.
- Effettuare una pulizia ciclica circa ogni 2 mesi, oppure ogni volta che si rendesse necessario, dei filtri d'umidità (1), deposito del filtro (2) e la reticola dell'entrata dell'aria (3). (Vedere foto ultima pag.)
- Il filtro d'umidità (1) deve essere cambiato minimo ogni 2 anni, oppure ogni volta che fosse necessario.
- In inverno è conveniente scicare l'acqua dal circuito, per evitare danni provocati da possibili gelate. Sia in inverno, come in fase di pulizia con l'ausilio di acqua a pressione, otturare l'entrata dell'aria con pezzi (A), forniti dall'installatore. Una volta terminate le operazioni oppure all'avvio dell'intero sistema, ricordarsi di rimuovere i pezzi. (Vedere foto ultima pag.)
- Se fosse necessario, smontare la cabina, una volta spento l'apparecchio. Attendere 3 o 4 minuti per il ritorno completo del ciclo dell'acqua nel deposito principale.

## TRATTAMENTO DELL'ACQUA

Si devono osservare obbligatoriamente l'adempimento delle seguenti norme esposte di seguito:

Il sistema d'evaporazione **BYCOOL** incorpora un prodotto (4) (Vedere foto ultima pag.) per il trattamento dell'acqua (dirna WT-20) elaborato in accordo con le normative attuali che mantengono durante 6 mesi le condizioni idonee dell'acqua, riducendo le incrostazioni prodotte dall'impurità e corrosioni. Allo stesso tempo evita la proliferazioni di funghi, batteri, ecc. che potrebbero pregiudicare la salute.

Il prodotto deve essere inserito nel tappo a vuoto del deposito, in modo tale che sia sempre a contatto con l'acqua esistente nella parte bassa del circuito, il cambio si effettua svitando il tappo inferiore, sostituendolo con un altro (rif.091.024.0005).

Per acquistare il prodotto di ricambio, rivolgersi al rivenditore o contattando con dirna s.a. ai numeri di telefono presenti nel manuale.

### ATTENZIONE!

**IL DEPOSITO DEVE ESSERE RIEMPIUTO IN OGNI CASO CON ACQUA POTABILE.** Non aggiungere nell'acqua, prodotti odoranti, o altri prodotti non autorizzati dal fabbricante dell'apparecchio.

- Realizzare ogni 8 mesi, una pulizia a fondo di tutto il circuito dell'acqua, mediante il seguente procedimento:
  - a- Svuotare il circuito d'acqua, smontando il tappo inferiore del deposito contenente il prodotto di manutenzione dirna WT-20.
  - b- Riempire nuovamente, approssimativamente la metà della capacità del deposito, con una soluzione d'acqua potabile ed Ipoclorito di Sodio (20% di varichina domestica). Avviare l'apparecchio ad una velocità d'aria minima e tempo di funzionamento massimo della pompa d'acqua, lasciando il circuito in funzione per circa due ore.
  - c- Svuotare il circuito completamente sciacquando energicamente, con acqua a pressione, il deposito principale per eliminare i residui depositati nell'operazione precedente.
  - d- Se si usa nuovamente il condizionatore, riempire il circuito con acqua potabile e aggiungere una nuova carica del prodotto di manutenzione WT-20.

**ALLARME:** Quando si preme il tasto 1 una volta che la luce diventa rossa, 2 ° volta che viene premuto, viene emesso un segnale acustico (1 / 2 ora), 3 ° volta che si preme, due segnali acustici (1 ora), 4 ° volta che si preme, tre bip sonori (1 e ½ ore), 5 ° volta che si preme, quattro segnali acustici (2 ore). Se si mantiene premuto tornare al top.

**NOTA IMPORTANTE:** Sarà responsabilità esclusiva dell'utente l'osservanza di tutte le norme precedentemente indicate, specialmente quelle relative all'uso e trattamento dell'acqua per assicurare il buon funzionamento dell'apparecchio, e le condizioni igieniche e sanitarie.

In caso di inadempienza, **dirna s.a.**, rimane esclusa da qualsiasi responsabilità.

## Funcionamento do painel de controlo

<b>FUNCIONAMENTO VENTILADOR</b> Verde - mínimo Laranja - médio Vermelho - máximo	<b>TEMPOS FUNCIONAMENTO BOMBA</b> Verde - 10 sg. Laranja - 20 sg. Vermelho - 30 sg.	<b>TEMPORIZADOR DESLIG. EQUIPAMENTO</b> ◆◆◆◆ - 6 h. aprox. ◆◆◆ - 3 h. aprox. ◆ - 1 h. Aprox.	<b>LUZ VERMELHA</b> Acesa = nível de água baixo	<b>LUZ LARANJA</b> Alerta Temporizador
---	--	---	--	---

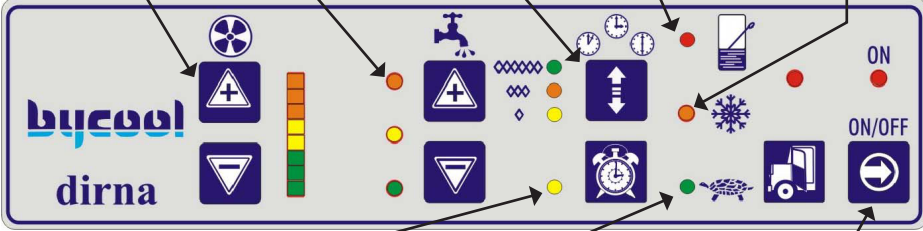

<b>DESPERTADOR</b> Programação em passagens de 1/2 até um máximo de 2 h.	<b>LUZ VERDE</b> <u>Intermitência rápida</u> Período marcha bomba <u>Intermitência lenta</u> Período parada bomba	<b>LIGADO - DESLIGADO</b> <u>Condições iniciais</u> - Velocidade mín.-ventilador - Bomba 10 s. - Temporizador desligado
---	---	---

## Funcionamento comando à distância

COMO ACTIVAR O COMANDO À DISTÂNCIA PELA PRIMEIRA VEZ OU QUANDO SE DESLIGA A BATERIA

1º Desligar o equipamento, tecla painel  (led ON desligado).

2º Manter pressionada durante 6 segundos a tecla  indicada no painel até que deixem de piscar todos os leds e somente cintile o de losango :



3º Premer a tecla ON/OFF do comando à distância e observar se liga e desliga o equipamento. Se isso acontecer o controlo terá sido efectivado.

### ATENÇÃO

Evitar que os botões fiquem pressionados.  
**BLOQUEAR-SE-Á O CONTROLO.**



### FUNÇÕES TECLAS

- 1.- Ligar / desligar equipamento.
- 2.- Aumento / diminuição bomba.
- 3.- Diminuição velocidade ventilador.
- 4.- Aumento velocidade ventilador.

## RECOMENDAÇÕES GERAIS

- Antes de iniciar uma viagem ou ao iniciar o descanso nocturno, verificar o nível d'água do depósito, levando em consideração que o consumo aproximado é de 1,5 l/h.
- Limpar cada dois meses ou segundo necessidade o filtro de umidade (1), o depósito do filtro (2) e a grade de entrada de ar (3). (Ver foto na última página)
- O filtro de umidade (1) deveria ser substituído pelo menos cada dois anos, ou antes se as circunstâncias ambientais o requerem.
- No inverno é conveniente esvaziar a água do circuito, para evitar danos causados por possíveis geadas. Tanto no inverno como ao limpar a pressão com uma mangueira, tapar a entrada de ar com peças (A) que o instalador deve entregar ao utente. Não esqueça de desmontar essa peça no início do funcionamento do equipamento. (Ver foto na última página)
- Se for preciso abater a cabine, uma vez desligado o aparelho, esperar de 3 a 4 min. para que a água retorne completamente ao depósito principal.

## TRATAMENTO DA ÁGUA

Dever-se-á respeitar obrigatoriamente o comprimento das normas que são indicadas seguidamente::

- O evaporativo **BYCOOL** leva incluído um produto (4) (Ver última página) para o tratamento da água (Dirna WT-20), elaborado de acordo com as normas atuais, que mantém durante 6 meses as condições idónea da água, reduzindo a formação de incrustações produzidas pelas impurezas e a corrosão, ao tempo que evita a proliferação de fungos, bactérias, etc... que poderiam ser prejudiciais para a saúde.
- O produto vai situado no tampo de vaziamiento do depósito, de forma que esteja sempre em contacto com a água existente na parte baixa do circuito. A modificação no modelo Evolution, realiza-se desenroscando o tampo inferior e substituindo-o por outro (ref.091.024.0005). No modelo Camper a colocação do produto (ref.091.024.0006) realiza-se inserindo-o pela boca superior e enroscando-o no tampo inferior lado direito.
- Para adquirir o produto de substituição, dirija-se ao fornecedor do ar-condicionado ou contacte com a dirna s.a. pelo telefone que aparece na contra-capta deste manual.

## ¡ATENÇÃO!

**O DEPÓSITO DEVERÁ SER CHEIO SEMPRE COM ÁGUA POTÁVEL.** Não agregar à água produtos odorizantes, nem nenhum outro que não seja autorizado pelo fabricante do equipamento.

- Pelo menos cada 6 meses dever-se-á realizar uma limpeza em profundidade de todo o circuito, a traves do seguinte procedimento:
  - a- Esvaziar todo o circuito d'água, desmontar o tampo inferior do depósito que contem o produto de manutenção Dirna WT-20
  - b- Encher novamente, até aproximadamente a metade da capacidade do depósito, com uma solução d'água potável e Hipocloreto Sódico (20% de lixívia doméstica). Por em funcionamento o aparelho, com a velocidade do ar mínima e o tempo de funcionamento da bomba d'água ao máximo, e mantê-lo em funcionamento durante cerca de duas horas.
  - c- Esvaziar completamente o circuito e enxaguar bem, com água a pressão, o deposito principal para eliminar os resíduos depositados na operação anterior.
  - d- Se vai utilizar de novo o ar condicionado, encher novamente o circuito com água potável e adicionar uma nova carga do produto de manutenção WT-20

**DESPERTADOR:** Ao carregar na tecla 1 vez acende-se a luz vermelha, na 2ª vez que se carrega soará um sinal de aviso (1/2 hora), na 3ª vez soam dois avisos (1 hora), na 4ª vez soam três sinais de aviso (1 e 1/2 hora), na 5ª vez soam quatro sinais (2 horas). Na caso de continuar a pressionar voltará ao princípio.

**NOTA IMPORTANTE:** Será responsabilidade exclusiva do utente o cumprimento de todas as normas anteriormente indicadas, em especial das relativas ao uso e tratamento da água para assegurar, tanto o bom funcionamento do equipamento como as condições higiénicas e sanitárias.

Em caso de incumprimento, a empresa dirna s.a. exime-se de qualquer responsabilidade.

ES

**IMPORTANTE**

El acondicionador evaporativo funciona tomando aire del exterior que es introducido en la cabina. Es esencial que este aire no se estanque en el interior, lo que produciría un exceso de humedad. Todas las cabinas de vehículos modernos van dotados de rejillas de renovación de aire, por los que sale el aire necesario, por ejemplo, para la calefacción.

El instalador deberá cerciorarse de la existencia de estas rejillas y, en caso de no existir, deberá instalarlas.

Por su parte, el usuario deberá vigilar periódicamente que estas rejillas no están obturadas por suciedad.

**Vehículos dedicados al transporte de mercancías peligrosas (ADR).**

Revisar periódicamente, al menos cada 6 meses, el estado del cableado en la parte posterior de la cabina, en especial los conectores estancos.

FR

**IMPORTANT**

Le climatiseur par evaporation fonctionne en prenant l'air de l'extérieur et en l'introduisant ensuite dans la cabine. Il est essentiel que cet air ne stagne pas a l'intérieur, ce qui produirait un excès d'humidité. Toutes les cabines des véhicules modernes sont équipées de grilles de rénovation d'air, a travers lesquelles l'air necessaire sort comme par exemple pour le chauffage.

L'installateur devra s'assurer que ces grilles existent bien et, dans le cas contraire, il devra les installer.

Quant a l'utilisateur, celui-ci devra surveiller periodiquement que ces grilles ne soient pas obturees par de la poussiere.

**Vehicules consacres au transport de marchandises dangereuses (ADR).**

Reviser périodiquement, au moins tous les 6 mois, l'état du câblage situé dans la partie postérieure de la cabine, en particulier les connecteurs étanches.

IT

**IMPORTANTE**

Il condizionatore d'evaporazione funziona Prendendo aria dall' esterno per introdurla Nella cabina. E' importante che la medesima Non rimanga ferma all'interno, la quale Provocherebbe un' eccesso d'umidità. Tutte Le cabine dei veicoli moderni sono dotati di Reticole di rinnovo dell'aria, creando l'aria Necessaria, per esempio, per il riscaldamento.

L'installatore dovrà assicurarsi Dell'esistenza delle suddette reticole e, in Caso che non esistano, dovranno essere Installate.

D'altra parte l'utente dovrà Assicurarsi periodicamente che queste Reticole non siano ostruite dalla sporcizia.

**Veicoli dedicati al trasporto delle merci pericolose (ADR)**

Controllare periodicamente, almeno ogni 6 mesi, lo stato del cablaggio nella parte posteriore della cabina, specialmente i connettori a tenuta stagna.

EN

**IMPORTANT**

Evaporative air conditioner works by taking air from outside and introducing it in cabin. It is essential that air does not stagnate inside, which would produce an excess of humidity. All modern cabins of vehicles are equipped with air inlets, through which required air comes out as, for instance, in the case of heating.

Assembler will have to check that these air inlets do exist and, in case they do not, he will have to mount them.

As for the user, he will have to periodically make sure that these air inlets are not blocked by dirt.

**Vehicles dedicated to the transport of dangerous merchandise (ADR).**

Periodically revise, at least every 6 months, state of wiring situated in rear part of cabin, in particular watertight connectors.

GE

**WICHTIG**

Die Verdampfer-Klimaanlage führt der Kabine im Betrieb Luft von außen zu. Es ist sehr wichtig, Dass das Kabineninnere nicht hermetisch Dicht abschließt, wodurch eine sehr hohe Feuchtigkeit. Entstehen würde. Alle modernen Fahrzeugkabinen sind mit Entlüftungsgittern ausgestattet, die Die erforderliche Entlüftung, z. B. für die Heizung gewährleisten.

Der Installateur muss sich vom Vorhandensein dieser Gitter vergewissern und diese Gegebenenfalls selbst einbauen.

Der Benutzer muss seinerseits periodisch kontrollieren, dass diese Entlüftungsgitter nicht durch Schmutz verstopft sind.

**Fahrzeuge für den Transport von Gefahrgütern (ADR).**

Periodisch und mindestens alle 6 Monate die Kabel im hinteren Bereich der Kabine und besonders den Zustand der dichten Anschlüsse überprüfen.

PT

**IMPORTANTE**

O condicionador evaporativo funciona Extraindo ar do exterior, que é introduzido Na cabina. É fundamental o ar não ficar Estancado no interior, dado que produziria Humidade excessiva. Todas as cabinas dos Veículos modernos estão providas de grelhas De renovação do ar, saindo o ar necessário por Exemplo para a calefação.

O instalador deverá verificar se existem as Grelhas referidas e, caso não existirem, deverá Instalá-las.

O utilizador deverá revisar periodicamente Que as grelhas não estejam obturadas pela Sujidade.

**Veículos para o transporte de Mercadorias perigosas (adr)**

Revisar periodicamente e pelo menos cada 6 meses o estado do cablagem na parte posterior da cabina, especialmente os conectores herméticos.

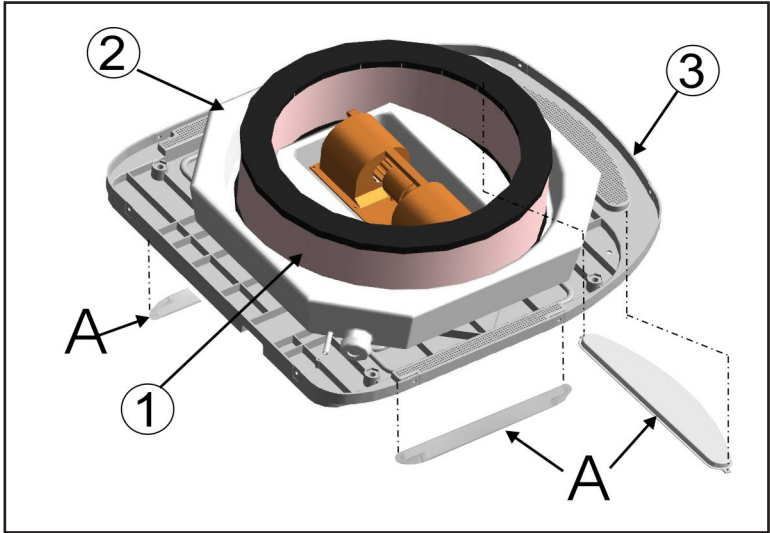

COD. EVOLUTION: 0910240005



COD. CAMPER: 0910240006





EU Directive 2012/19/EU

Waste of electrical and electronic equipment (WEEE)

ES	<p><b>Nota sobre la protección medioambiental:</b></p> <p>Los aparatos eléctricos y electrónicos, así como las baterías, no se deben evacuar en la basura doméstica. El usuario está legalmente obligado a llevar los aparatos eléctricos y electrónicos, así como pilas y pilas recargables, al final de su vida útil a los puntos de recogida comunales o a devolverlos al lugar donde los adquirió. Los detalles quedaran definidos por la ley de cada país. El símbolo en el producto, en las instrucciones de uso o en el embalaje hace referencia a ello.</p>
EN	<p><b>Note an environmental protection:</b></p> <p>Electric and electronic devices as well as batteries must not be disposed of with household waste. Consumers are obliged by law to return electrical and electronic devices as well as batteries at the end of their service lives to the public collecting points set up for this purpose or at the point of sale. Details to this are defined by the national law of the respective country. The symbol on the product, the instruction manual or the package indicates that a product is subject to these regulations.</p>
FR	<p><b>Remarques concernant la protection de l'environnement:</b></p> <p>Les appareils électriques et électroniques ainsi que les batteries ne doivent pas être éliminés avec les déchets ménagers. Le pictogramme présent sur le produit son manuel d'utilisation ou son emballage indique que le produit est soumis à cette réglementation. Le consommateur doit retourner le produit/la batterie usager aux points de collecte prévus à cet effet. Il peut aussi le remettre à un revendeur.</p>
GE	<p><b>Hinweis zum Umweltschutz:</b></p> <p>Elektrische und elektronische Geräte sowie Batterien dürfen nicht mit dem Hausmüll entsorgt werden. Der Verbraucher ist gesetzlich verpflichtet, elektrische und elektronische Geräte sowie Batterien am Ende ihrer Lebensdauer an den dafür eingerichteten, öffentlichen Sammelstellen oder an die Verkaufsstelle zurückzugeben. Einzelheiten dazu regelt das jeweilige Landesrecht. Das Symbol auf dem Produkt, der Gebrauchsanleitung oder der Verpackung weist auf diese Bestimmungen hin.</p>
IT	<p><b>Informazioni per protezione ambientale:</b></p> <p>Le apparecchiature elettriche ed elettroniche e le batterie non devono essere smaltite con i rifiuti domestici. I consumatori sono obbligati dalla legge a restituire i dispositivi elettrici ed elettronici e le batterie alla fine della loro vita utile ai punti di raccolta pubblici preposti per questo scopo o nei punti vendita. Dettagli di quanto riportato sono definiti dalle leggi nazionali di ogni stato. Questo simbolo sul prodotto, sul manuale d'istruzioni o sull'imballo indicano ehe questo prodotto è soggetto a queste regole.</p>





EU Directive 2012/19/EU

Waste of electrical and electronic equipment (WEEE)



**PT**

**Nota em Protecção Ambiental:**

Os aparelhos eléctricos e electrónicos, bem como baterias, não podem ser eliminados juntamente com o lixo doméstico. Consumidores estão obrigados por lei a colocar os aparelhos eléctricos e electrónicos, bem como baterias, sem uso em locais públicos específicos para este efeito ou no ponto de venda. Os detalhes para este processo são definidos por lei pelos respectivos países. Este símbolo no produto, o manual de instruções ou a embalagem indicam que o produto está sujeito a estes regulamentos.

.....

.....

.....

.....

.....

.....

.....

.....

.....

.....

.....

.....

.....

.....

.....

.....

.....

.....

.....

.....

.....

.....

.....

.....

.....

.....

.....

.....

.....

.....

.....

.....

.....

.....

.....

.....

.....

.....

.....

.....

.....

.....

.....

.....

.....

.....

.....

Contact	Phone	Fax	E-Mail
Sales (Ventas Internacional)	+34 91 8770510	+34 91 8771158	sales@dirna.bergstrominc.com
Comercial Nacional	+34 91 8775841	+34 91 8836321	ventas@dirna.bergstrominc.com
Orders & Deliveries (Logística internacional)	+34 91 8775846	+34 91 8771158	export@dirna.bergstrominc.com
Orders & Deliveries (Logística nacional)	+34 91 8775840	+34 91 8836321	comercial@dirna.bergstrominc.com
Technical Assistance (Internacional)	+49 511 86679681	+49 511 86679710	technicalassistance@dirna.bergstrominc.com
Technical Assistance (Nacional)	+34 91 8775845	+34 91 883 6321	oblanco@dirna.bergstrominc.com

[www.dirna.com](http://www.dirna.com)

**Dirna Bergstrom, s.l. es titular de todos los derechos de la presente información.**

La presente información es confidencial y queda prohibido cualquier acto de reproducción, distribución, comunicación pública y/o transformación de cualquier elemento de la misma sin la previa y expresa autorización de **dirna Bergstrom, s.l.**

Esta información ha de ser utilizada única y exclusivamente para el fin para el que fue creada, no siendo **dirna Bergstrom, s.l.** responsable de los posibles daños que se pudiera causar al cliente y/o a terceras partes por un incorrecto y/o inadecuado uso de la misma.

Para cualquier aclaración al respecto pueden dirigirse al Centro de Comunicaciones del fabricante **dirna Bergstrom, s.l.**

**Dirna Bergstrom, s.l. (Hereinafter DIRNA) is the holder of all the rights of this information.**

This information is confidential and it is absolutely forbidden any act of reproduction, distribution, public communication and/or transformation of any element of it without the previous and express authorization of **dirna Bergstrom, s.l.**

This information must be used only and exclusively for what it has been created, **dirna Bergstrom, s.l.** doesn't assume any responsibility of possible damages that could be caused to the client and/or third parties for a wrong and/or inadequate use of it.

For any doubt about the aforementioned please contact **dirna Bergstrom, s.l.** by Communication Centre.

**Dirna Bergstrom, s.l. est titulaire de tous les droits de la présente information.**

La présente information est confidentielle et tout acte de reproduction, distribution, communication publique et/ou transformation de tout élément lié à cette information est interdit sans l'autorisation préalable et expresse de **dirna Bergstrom, s.l.**

Cette information doit être utilisée uniquement et exclusivement dans le but pour lequel elle a été créée, **dirna Bergstrom, s.l.** n'étant pas responsable d'éventuels dommages pouvant affecter les clients et/ou des tierces personnes dus à une utilisation incorrect et/ou inadéquate de cette information. Pour toute clarification à ce sujet, veuillez vous adresser au Centre de Communications du fabricant **dirna Bergstrom, s.l.**

**Dirna Bergstrom, s.l. Ist der Inhaber dieser Information.**

Der Inhalt dieser Information ist vertraulich, und die Vervielfältigung, Verteilung, Veröffentlichung bzw. Abänderung von Teilen daran ohne vorherige und schriftliche Genehmigung durch **dirna Bergstrom, s.l.** ist untersagt.

Diese Information darf nur für jenen Zweck verwendet werden, für den sie geschaffen wurde, und **dirna Bergstrom, s.l.** haftet nicht für die möglichen Schäden, die dem Kunden und/oder Dritten durch eine falsche oder ungeeignete Anwendung dieser Information entstehen könnte.

Weitere Informationen hierzu erhalten Sie von der Kommunikationszentrale des Herstellers **dirna Bergstrom, s.l.**

**Dirna Bergstrom, s.l. é titolare di tutti i diritti della presente informazione.**

La presente informazione é confidenziale ed é vietata qualsiasi forma di riproduzione, distribuzione, comunicazione pubblica e/o trasformazione di qualsiasi elemento della stessa senza la previa ed espressa autorizzazione di **dirna Bergstrom, s.l.**

Questa informazione deve essere usata unicamente ed esclusivamente per la finalità creata. **dirna Bergstrom, s.l.** declina qualsiasi responsabilità dai possibili danni causati al cliente e/o a terzi da un non corretto e/o inadeguato uso della stessa.

Per qualsiasi chiarimento al rispetto rivolgersi al Centro delle Comunicazioni del fabbricante **dirna Bergstrom, s.l.**